

DEMONTAŻ TULEI METAL-GUMA-METAL I MONTAŻ TULEI METAL-POLIURETAN LUB METAL-GUMA NIEKLEJONEJ

PRZED DEMONTAŻEM:

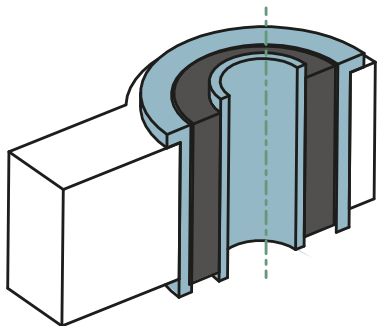

DEMONTAŻ:

1

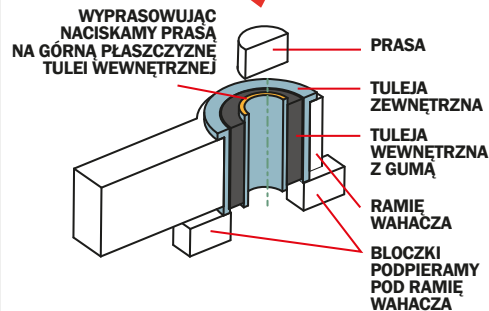

NALEŻY POZBYĆ SIĘ TULEI WEWNĘTRZNEJ WRAZ Z GUMĄ POZOSTAWIAJĄC W GNIEZDZIE TULEJĘ ZEWNĘTRZNĄ

2

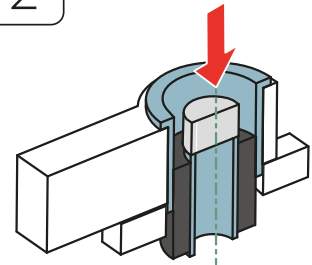

PO USUNIĘCIU TULEI WEWNĘTRZNEJ WRAZ Z GUMĄ KONIECZNE JEST OCZYSZCZENIE TULEI ZEWNĘTRZNEJ Z RESZTEK GUMY

PRAWIDŁOWO ZDEMONTOWANY ELEMENT:

PAMIĘTAJ
PRZED MONTAŻEM WYKONAĆ FAZĘ UŁATWIJĄCĄ MONTAŻ NOWEGO ELEMENTU

PAMIĘTAJ
PRZED MONTAŻEM DOKŁADNIE OCZYSZCZĆ CAŁE GNIAZDO Z WSZYSTKICH ZANIECZYSZCZEŃ

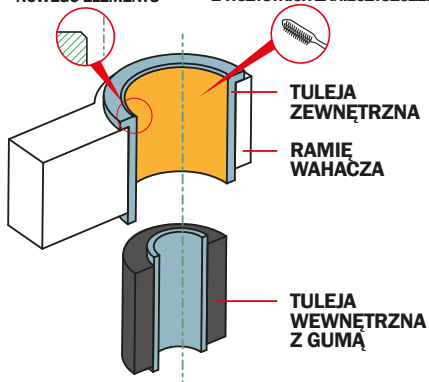

MONTAŻ:

1

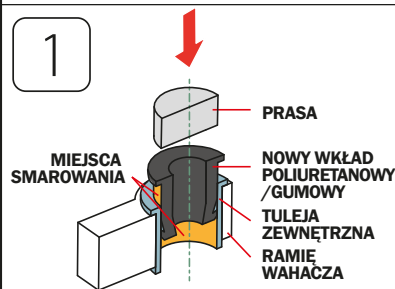

WSZYSTKIE ELEMENTY NALEŻY NASMAROWAĆ ODPOWIEDNIO DOŁĄCZONĄ WAZELINĄ

2

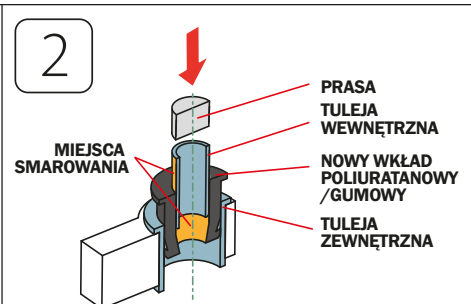

NOWY WKŁAD POLIURETANOWY WPRASOWUJEMY NA POŁOWĘ JEGO DŁUGOŚCI NASTĘPNIE NACISKAMY NA TUJĘJĘ METALOWĄ

3

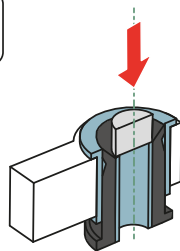

PRZECISKAMY NOWY WKŁAD TAK, ABY DOLNY KOŁNIERZ WYSZEDŁ Z DOLNEJ CZĘŚCI WAHACZA.

4

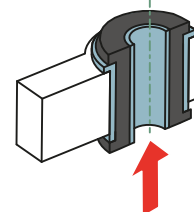

DOCISKAMY OD DOLNEJ STRONY WKŁAD DO WYRÓWNIANIA