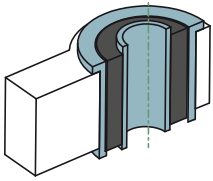
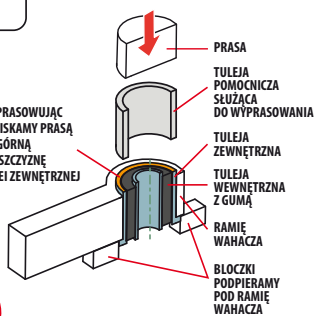
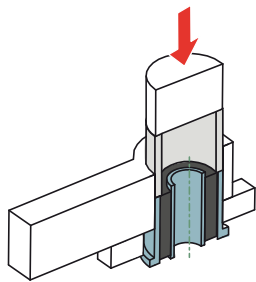
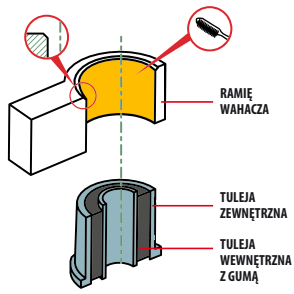
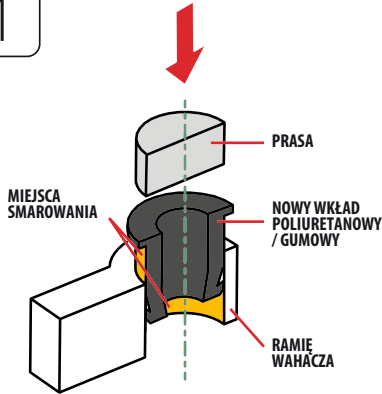
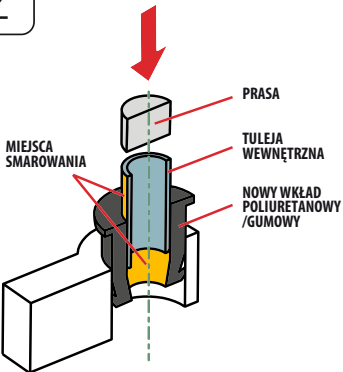
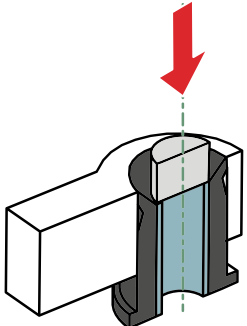
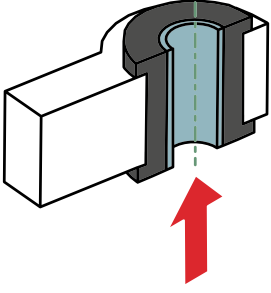

DEMONTAŻ TULEI METAL-GUMA-METAL I MONTAŻ TULEI METAL-POLIURETAN LUB METAL-GUMA NIEKLEJONEJ

| PRZED DEMONTAŻEM | DEMONTAŻ | | PRAWIDŁOWO ZDEMONTOWANY ELEMENT |
|---|---|--|--|
|  | <p>1</p>  <p>WYPRASOWUJĄC NACISKAMY PRASĄ NA GÓRNĄ PŁASZCZYZNĘ TULEI ZEWNĘTRZNEJ</p> <p>PRASA TULEJA POMOCNICZA SŁUŻĄCA DO WYPRASOWANIA TULEJA ZEWNĘTRZNA TULEJA WEWNĘTRZNA Z GUMĄ RAMIĘ WAHACZA BŁOCZKI PODPIERAMY POD RAMIĘ WAHACZA</p> <p>OBRACAMY ELEMENT</p> | <p>2</p>  | <p>PAMIĘTAJ PRZED MONTAŻEM WYKONAĆ FAZĘ UŁATWIAJĄCĄ MONTAŻ NOWEGO ELEMENTU</p> <p>PAMIĘTAJ PRZED MONTAŻEM DOKŁADNIE OCZYSZCZĆ CAŁE GNIAZDO Z WSZYSTKICH ZANIECZYSZCZEN</p>  <p>RAMIĘ WAHACZA TULEJA ZEWNĘTRZNA TULEJA WEWNĘTRZNA Z GUMĄ</p> |

MONTAŻ

| | | |
|---|---|---|
| <p>1</p>  <p>MIEJSCA SMAROWANIA</p> <p>PRASA NOWY WKŁAD POLIURETANOWY / GUMOWY RAMIĘ WAHACZA</p> <p>WSZYSTKIE ELEMENTY NALEŻY ODPOWIEDNIO NASMAROWAĆ DOŁĄCZONĄ WAZELINĄ</p> | <p>2</p>  <p>PRASA TULEJA WEWNĘTRZNA NOWY WKŁAD POLIURETANOWY / GUMOWY</p> <p>MIEJSCA SMAROWANIA</p> <p>NOWY WKŁAD POLIURETANOWY WPRASOWUJEMY NA POŁOWĘ JEGO DŁUGOŚCI, NASTĘPNIE NACISKAMY NA TULEJĘ METALOWĄ</p> | <p>3</p>  <p>PRZECISKAMY NOWY WKŁAD TAK, ABY DOLNY KOŁNIERZ WYSZEDŁ Z DOLNEJ CZĘŚCI WAHACZA</p> |
| <p>4</p>  <p>DOCISKAMY WKŁAD OD DOŁU, AŻ DO WYRÓWNIANIA</p> | | |